

# NETWORK CAMERA

## FIV-2540RFP-36

### Vandal Dome Camera



### 특징

- Sony 1/2.8" STARVIS CMOS 2MP Sensor
- 3.6mm Fixed Lens (ICR)
- High Power IR LED 2EA
- H.264 지원
- Full-HD 고해상도
- 최대 10명 동시접속 가능
- PoE 지원
- IP67 / Vandal Case적용
- 양방향 오디오 지원 (옵션)

### 사양

카메라		
이미지 센서	Sony 1/2.8" STARVIS CMOS 2MP Sensor	
최대 해상도	1,920 x 1,080	
최저 조도	주간 : 0.5 Lux 야간 : 0.0 Lux (IR LED ON)	
ICR for Day/Night	지원	
IR LED	High Power IR LED 2EA	
야간 감시거리	20 meters	
MENU 조정	Through Web	
ID & Camera Title	-	
Day/ Night	Auto / Color / BW / EXT	
WDR	On / Off	
3D-DNR	Auto	
LENS	3.6mm Fixed Lens	
움직임 감지	지원	
프라이버시 마스킹	4 Blocks (On / Off)	
디지털 줌	x16 (On / Off)	
전자셔터속도	Auto/Manual(1/30 ~ 1/30,000)	
저속셔터	Off / x2 ~ x4	
AGC	On(0 ~ 255 Steps)	
화이트 발란스	Auto / Manual / ATW	
영상반전	Mirror, Flip	
안개 보정	On /Off	
비디오	압축방식	H.264
	유효화소	1937 x 1097 Pixels(Full HD)
	프레임	30 fps
	스트림	Dual-Stream (H.264)
특수기능	푸시 알림	PUSH Video to iPhone & Android Phone
	집중녹화	지원

### 외관

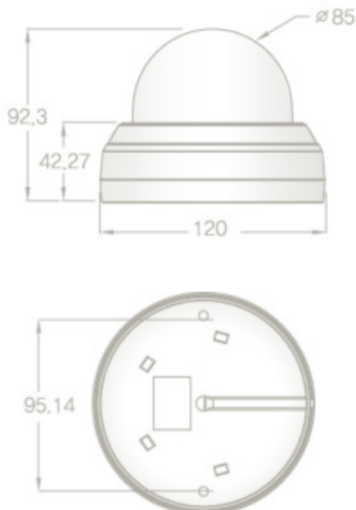

네트워크		
네트워크	프로토콜	TCP/IP, HTTP, RTP/RTSP, UDP, DHCP, FTP, SMTP, NTP, ARP, ICMP, DDNS, ONVIF(v2.2)
	네트워크	RJ-45 (10/100 Base-T)
	대역폭	CBR/VBR, Network Bandwidth Control
	보안	WS-Security, RTSP Access Control
	uPNP	지원
이벤트	알림	FTP, E-mail, FTP, Mobile
소프트웨어		CMS, SMS, IP Installer

일반	
전원	DC12V / PoE-802.3 af 400mA
동작 온도/습도	-10~45 °C / 90% RH 이하

(\*) 제품의 사양은 품질향상을 위해 사전 예고 없이 변경 될 수 있습니다.